

RENAULT AUSTRAL E-TECH FULL HYBRID

200 CP



disponibil și în varianta mild hybrid



o nouă viziune hibridă a SUV-ului

Renault Austral E-Tech full hybrid schimbă regulile jocului: până la 80% din timpul de deplasare în oraș în modul 100% electric⁽¹⁾, versiune esprit Alpine, sistem 4Control advanced⁽²⁾ cu 4 roți directoare, ecrane openR de 774 cm²⁽²⁾, afișaj pe parbriz de 210 cm²⁽²⁾ și servicii Google⁽²⁾ la bord.



La bordul Renault Austral E-Tech full hybrid vă așteaptă o experiență captivantă și inovatoare.

motorizare
E-Tech
full hybrid
de 200 CP⁽²⁾

32 de sisteme
avansate de
asistență
pentru șofer⁽²⁾

984 cm² suprafață
totală de afișare
ecrane openR și
afișaj pe parbriz⁽²⁾

tehnologie
4Control
advanced⁽²⁾

575 dm³⁽²⁾⁽³⁾
volum al
portbagajului

versiune esprit
Alpine în premieră
mondială

(1) în funcție de nivelul de încărcare a bateriei și stilul de conducere/
sursă internă Renault/2022.

(2) în funcție de versiune sau motorizare.

(3) conform protocolului VDA.

meniu interactiv

01. design

02. plăcerea condusului

03. experiența condusului

04. multimedia

05. habitacul

**06. Sisteme avansate de
asistență pentru șofer**

07. personalizare

design athletic

Umeri largi și capotă athletică pentru un design cu proporții dinamice. Acoperișul negru lucios* subliniază eleganța liniilor. Elementele de protecție laterale contrastante* conturează o siluetă inedită.



Rezultat al colaborării istorice dintre echipele de design ale Renault și Alpine, versiunea esprit Alpine își afirmă caracterul dinamic: jante Daytona 20" diamantate negre, caroserie în culoarea exclusivistă gri Schiste satinat, lamelă sport gri Schiste în partea din față, acoperiș negru, bare de pavilion negru satinat, embleme distinctive.



jante din aliaj Daytona 20" diamantate negre cu lac fumuriu gri



emblemă esprit Alpine

Un strop de Alpine și în habitacul: tapițeria din material textil/ Alcantara® are cusături albastre, tetierele prezintă modele brodate exclusiviste, iar pedalele din aluminiu îi conferă postului de conducere un aspect dinamic. Volanul acoperit cu piele nappa/ Alcantara® prezintă cusături în culorile albastru/alb/roșu.

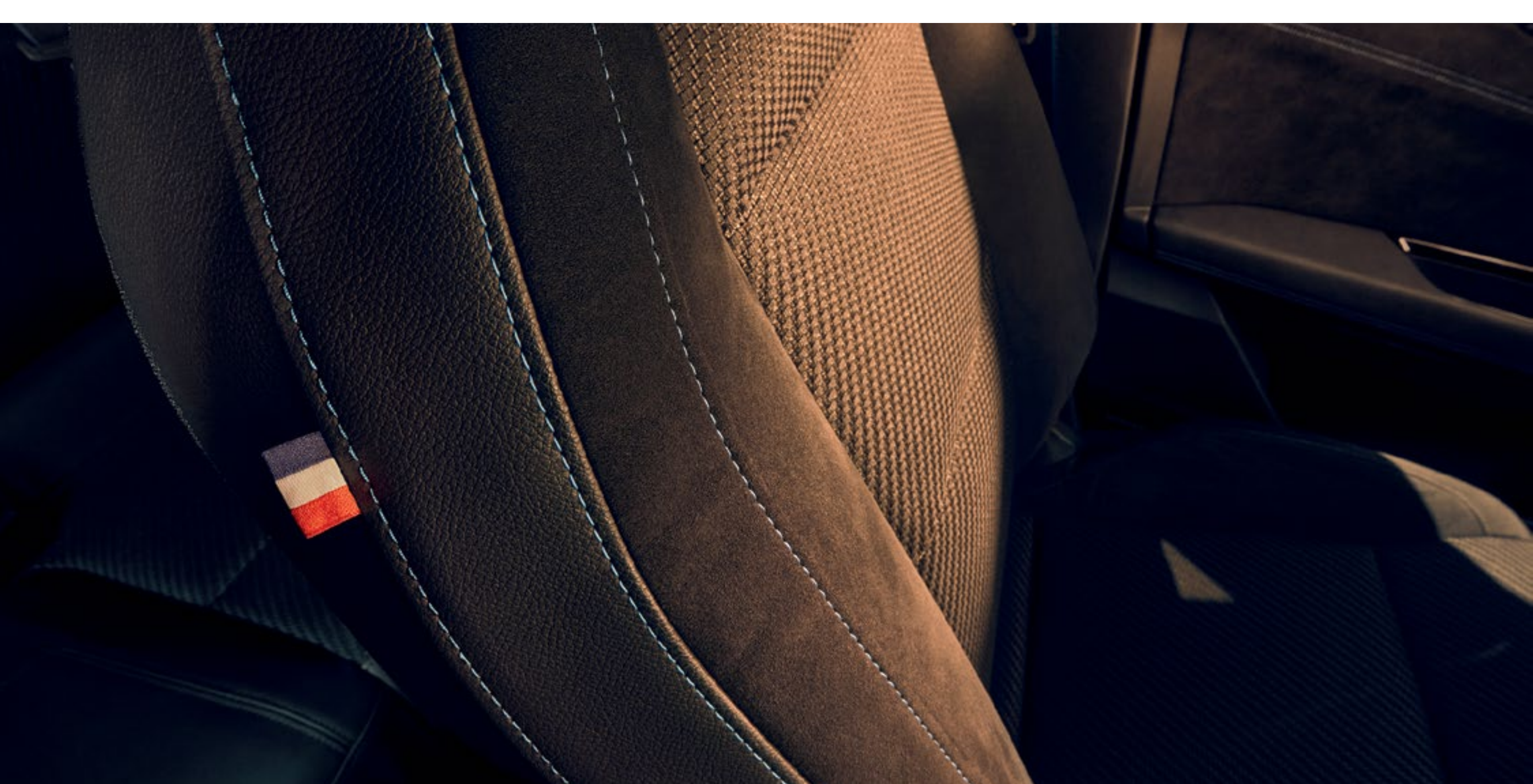

*în funcție de versiune.

[configurați și comandați →](#)

02. plăcerea condusului

hibrid la cel mai înalt nivel

E-Tech
full hybrid

până la
80%
din timpul de deplasare în oraș în modul 100% electric⁽¹⁾

până la
130 km/h
în modul electric⁽¹⁾

E-Tech
200 CP

4,6 l/100 km
consum de carburant⁽²⁾

104 g/km
emisii de CO₂⁽²⁾



Descoperiți gama 100% hibridă și variantele de motorizare: E-Tech full hybrid, una dintre cele mai eficiente motorizări din categoria sa și mild hybrid.

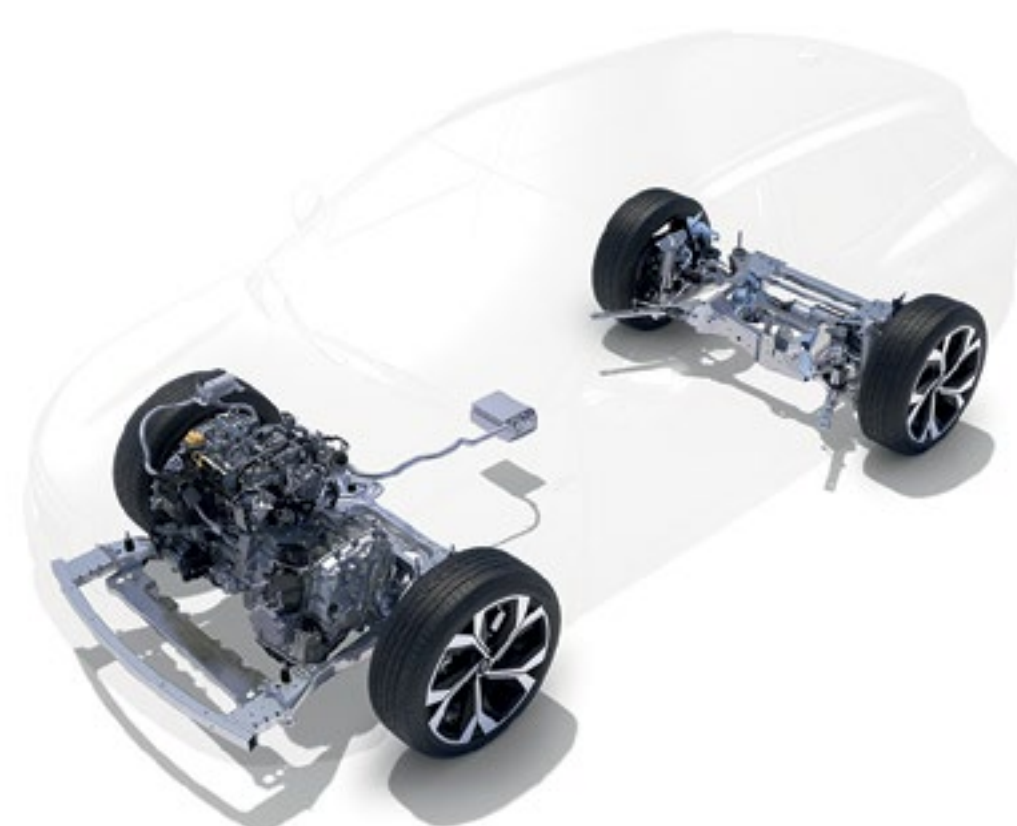
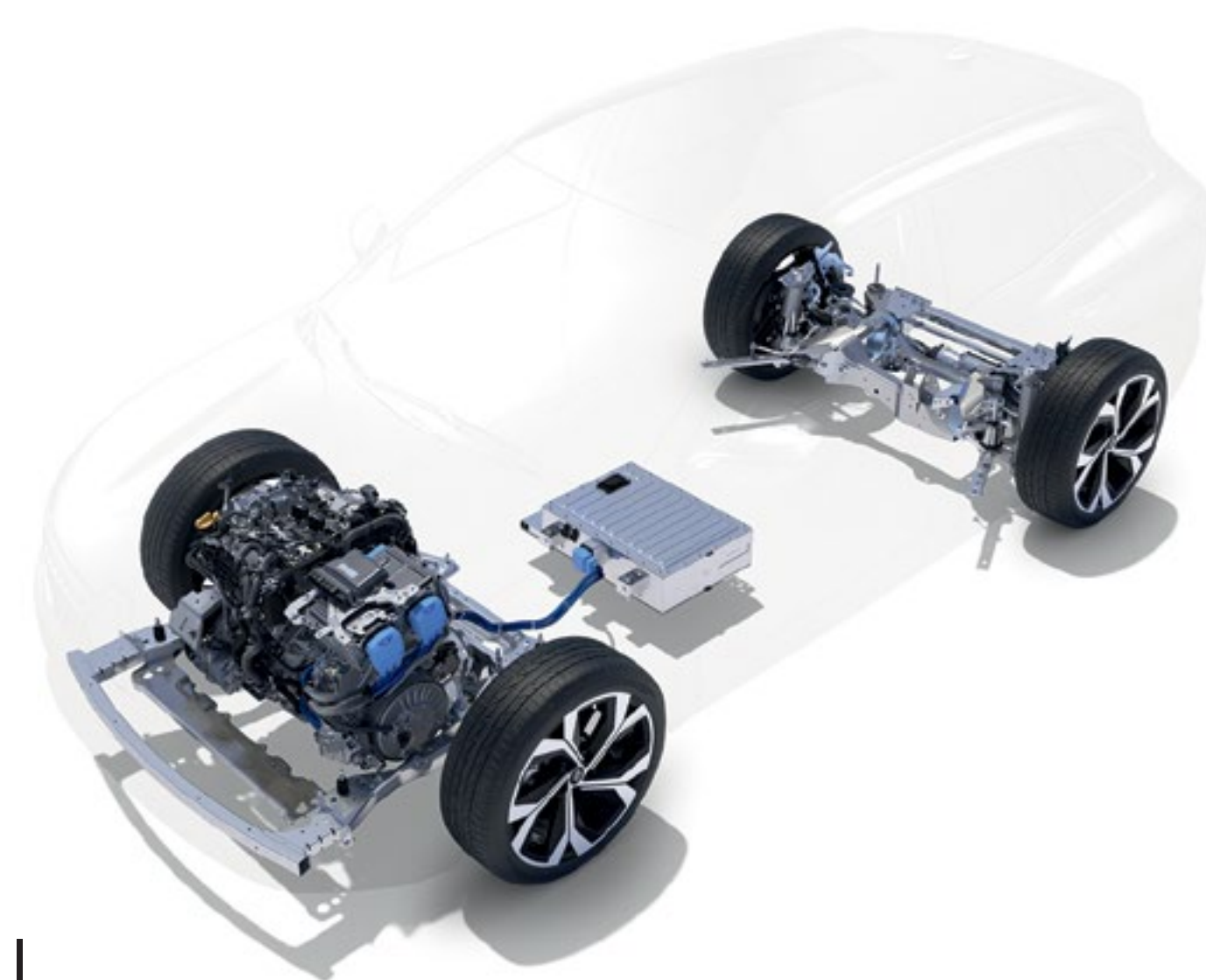

consum de carburant redus cu până la 40%⁽³⁾ cu motorizarea E-Tech full hybrid (I.)

Până la 80% din timpul de deplasare în oraș poate fi acoperit în modul electric⁽¹⁾.

Bateria se reîncarcă în timpul fazelor de decelerare și de frânare, fără a fi necesară conectarea la o sursă electrică pentru reîncărcare.

și mild hybrid (II.)

Tehnologia electrică sprijină motorul cu ardere internă în faza de accelerare pentru senzații amplificate și un consum redus de carburant.

	E-Tech full hybrid 200	mild hybrid 140 & 160
tehnologie	1 baterie de 400 V + 2 motoare electrice + 1 motor termic	1 baterie de 12 V + 1 motor termic
reducerea consumului⁽²⁾⁽³⁾	până la 40%	până la 8%
consumul de carburant⁽³⁾	de la 4,5 L/100 km	de la 6,1 L/100 km de la 6,2 L/100 km
emisii de CO₂⁽³⁾	de la 102 g/km	de la 138 g/km de la 139 g/km (auto)
recuperarea energiei prin decelerare și frânare	da	da
gestionarea nivelului de recuperare a energiei	da	nu
asistența electrică a motorului termic	da	da
condusul în mod electric în oraș⁽¹⁾	până la 80% condus în mod electric în oraș ⁽¹⁾	nu

(1) în funcție de nivelul de încărcare a bateriei și stilul de conducere/ sursă internă Renault/2022.

(2) valori omologate în funcție de versiune/ conform protocolului WLTP/sursa: UTAC/ iulie 2022.

(3) pentru o motorizare E-Tech full hybrid comparativ cu o motorizare mild hybrid auto, conform protocolului WLTP City/sursa: UTAC și IDIADA/septembrie 2022.

BVM: cutie de viteze manuală.

configurați și comandați →

4Control advanced*

Cu sistemul 4Control advanced* cu 4 roți directoare, autovehiculul urmează traiectorii precise, în deplină siguranță.



Diametrul de bracaj, de 10,1 m, este comparabil cu cel al unui autovehicul de oraș.



până la o viteză de 50 km/h, roțile din spate sunt bracate în direcția opusă roților din față pentru a reduce diametrul de bracaj

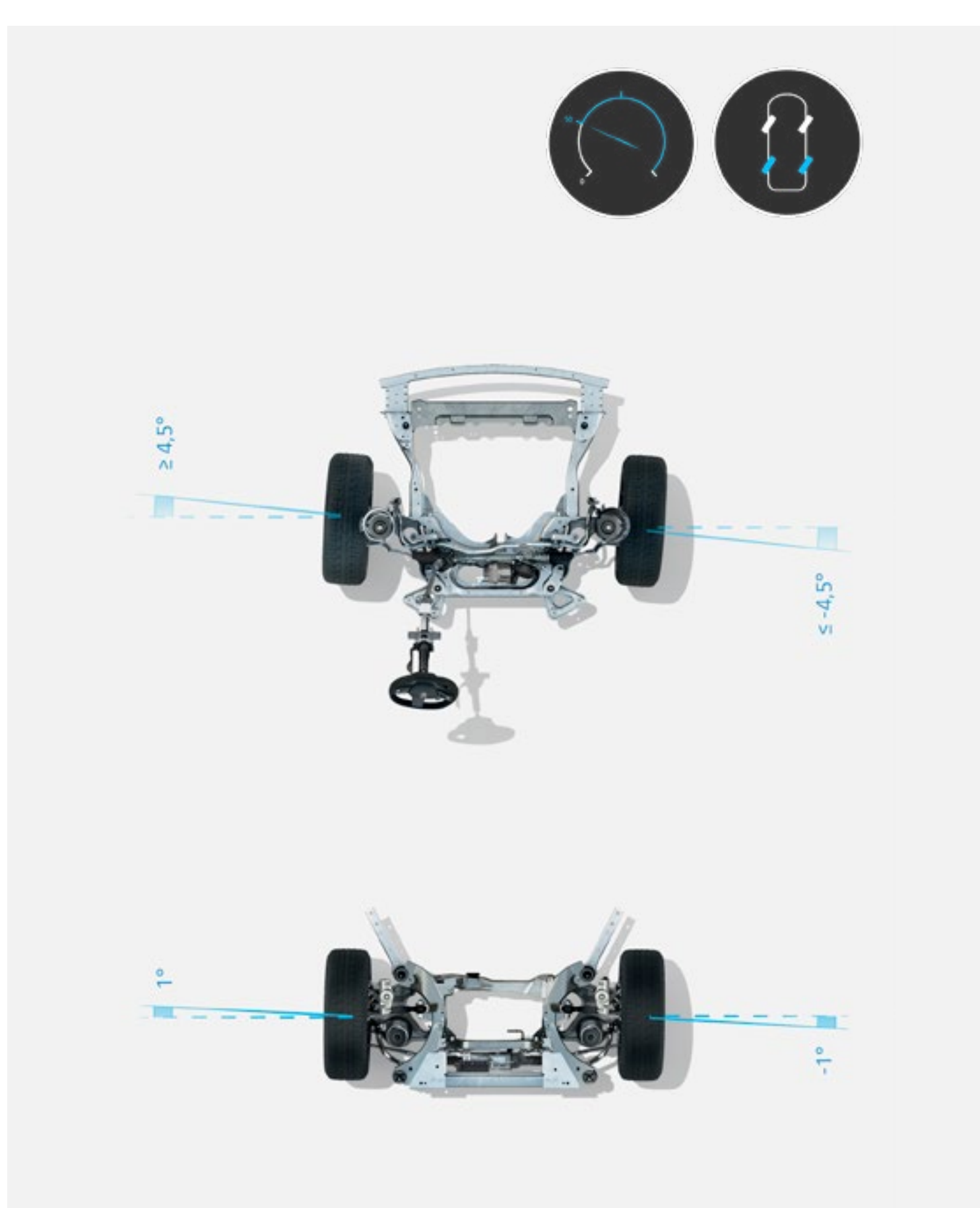

la o viteză mai mare de 50 km/h, roțile din spate sunt bracate în aceeași direcție cu roțile din față pentru o ținută de drum și un nivel de siguranță îmbunătățite

* în funcție de versiune.

[configurați și comandați →](#)

tehnologii la bord

Pentru o experiență de conducere simplificată, comenzile sunt orientate către șofer și cele mai importante informații sunt afișate în câmpul său vizual.



Nu vă mai abateți privirea de la drum: afișajul pe parbriz de 210 cm²* proiectează informațiile esențiale direct pe parbriz.

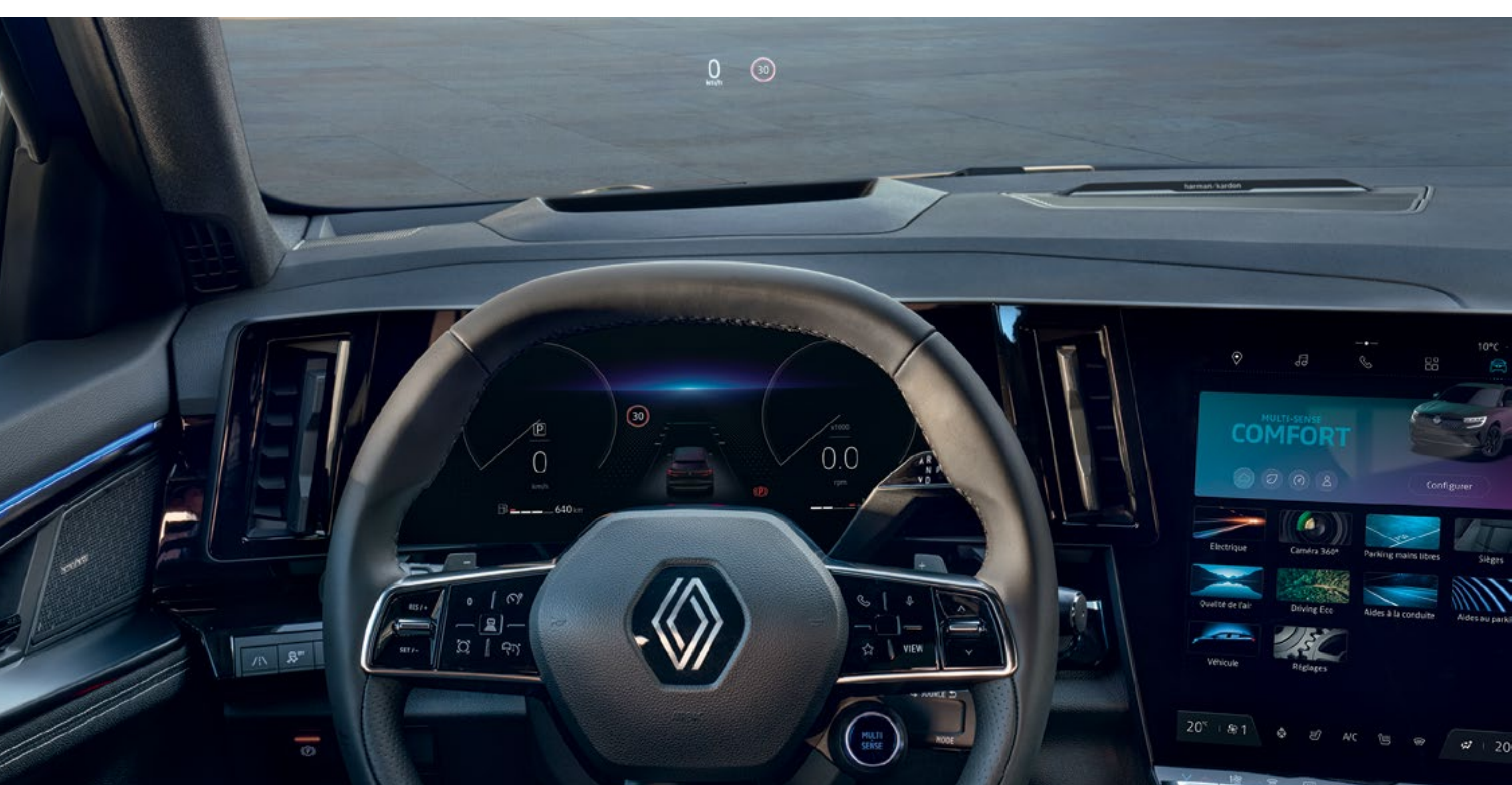

pe afișajul pe parbriz sunt proiectate viteza de deplasare, sistemele de asistență pentru șofer și datele de navigație

Răspunsul și nivelul de zgomot al motorului, fermitatea direcției, lumina ambientală, configurația ecranului pentru șofer. Cu Multi-Sense, personalizați-vă autovehiculul așa cum doriți, cu până la 5 moduri de conducere disponibile*, pentru o experiență de conducere unică.



modul sport: senzații intense în timpul conducerii



modul eco: optimizarea consumului de carburant

*în funcție de versiune sau motorizare.

sistem audio de înaltă fidelitate Harman Kardon*

Bucurați-vă de experiența acustică învăluitoare oferită de noul sistem exclusivist Harman Kardon* cu 12 difuzoare dispuse peste tot în habitacul, ce dezvoltă o putere totală de 485 W.



2 tweeter pe părțile laterale ale tabloului de bord, 2 woofere în panourile ușilor față și 2 în panourile ușilor spate, 2 surround, 1 unitate centrală în partea din față, 2 tweeter și 1 subwoofer în portbagaj

* în funcție de versiune.

[configurați și comandați →](#)

sistem multimedia openR link cu servicii Google la bord

Sistemul multimedia openR link și tehnologia sa intuitivă de 774 cm²(1) integrează cele mai avansate servicii conectate My Renault și Google⁽¹⁾⁽²⁾.



Până la 35 de aplicații
cu conținut exclusivist pot fi
descărcate din Google Play.



„Hey Google... ” Planificați un traseu, schimbați modul de conducere sau reglați temperatura prin comandă vocală. Asistentul vocal⁽²⁾ vă ascultă.



Străzi blocate, sens unic nou, informații despre trafic... Sistemul Google Maps⁽²⁾ asigură o navigație precisă, chiar și în cazul pierderii rețelei.



(1) în funcție de versiune și de țară.

(2) serviciile conectate My Renault, Google Maps și Google Assistant sunt oferite timp de 5 ani de la data livrării autovehiculului.

configurați și comandați →

confort și modularitate

Oferind cel mai mare spațiu pentru genunchi din clasa sa, confortul pe locurile din spate este asigurat. Bancheta ce culisează pe 16 cm⁽¹⁾ măbind spațiul din portbagaj.



Profitați de un volum al portbagajului de până la 575 dm³⁽²⁾ sau de până la 1.525 dm³⁽²⁾ prin rabatarea scaunelor din spate.

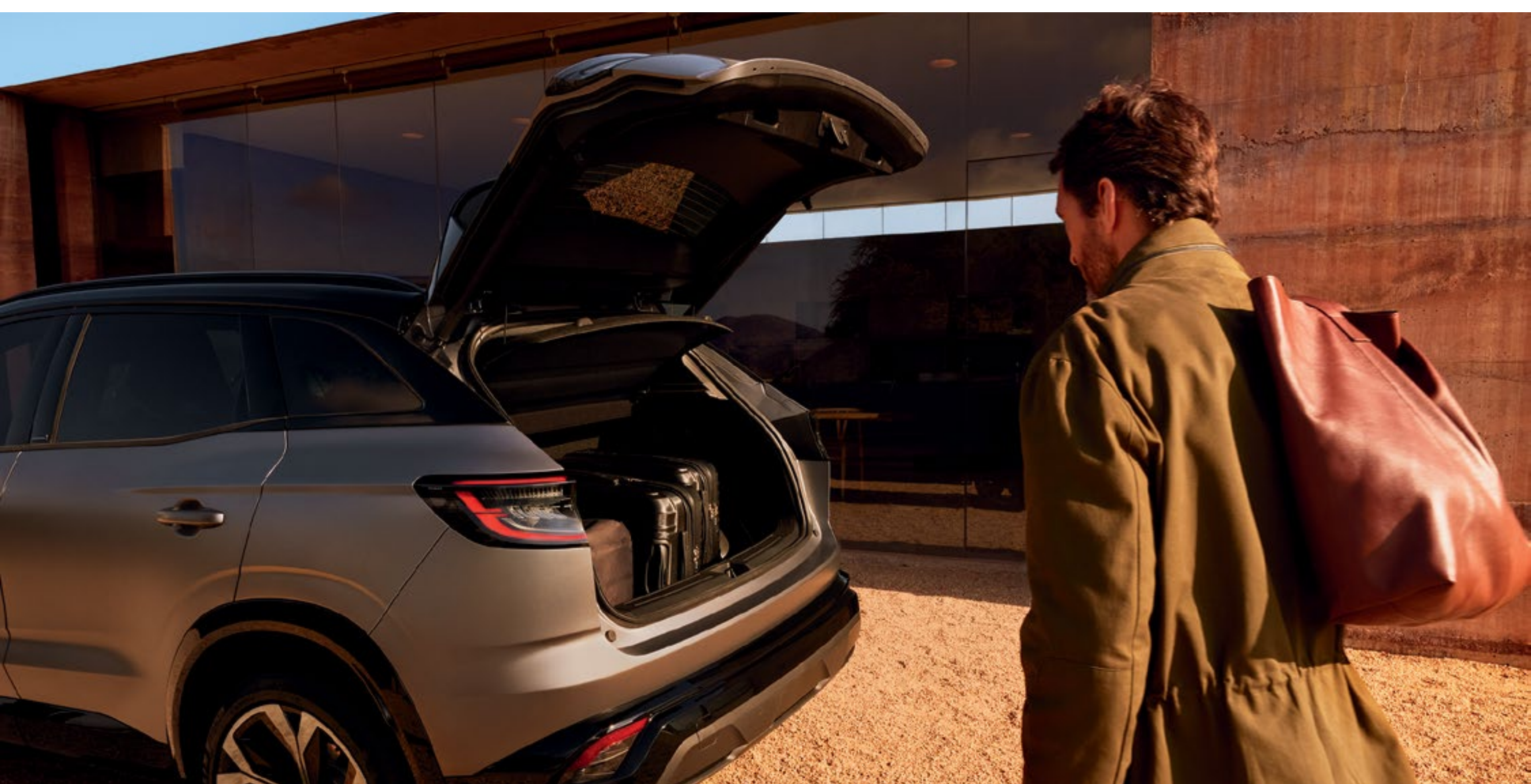

treceți piciorul pe sub pragul portbagajului și hayonul cu acționare electrică se deschide automat

O cotieră ergonomică și culisantă vă permite să utilizați în mod confortabil ecranul mare de 12" al sistemului openR.



cotieră și încărcător smartphone cu inducție

(1) în funcție de versiune.
(2) conform protocolului VDA.

[configurați și comandați →](#)

06. sisteme avansate de asistență pentru șofer

32 de sisteme avansate de asistență pentru șofer

Renault Austral E-Tech full hybrid este echipat cu 32 de sisteme avansate de asistență pentru șofer inovatoare.

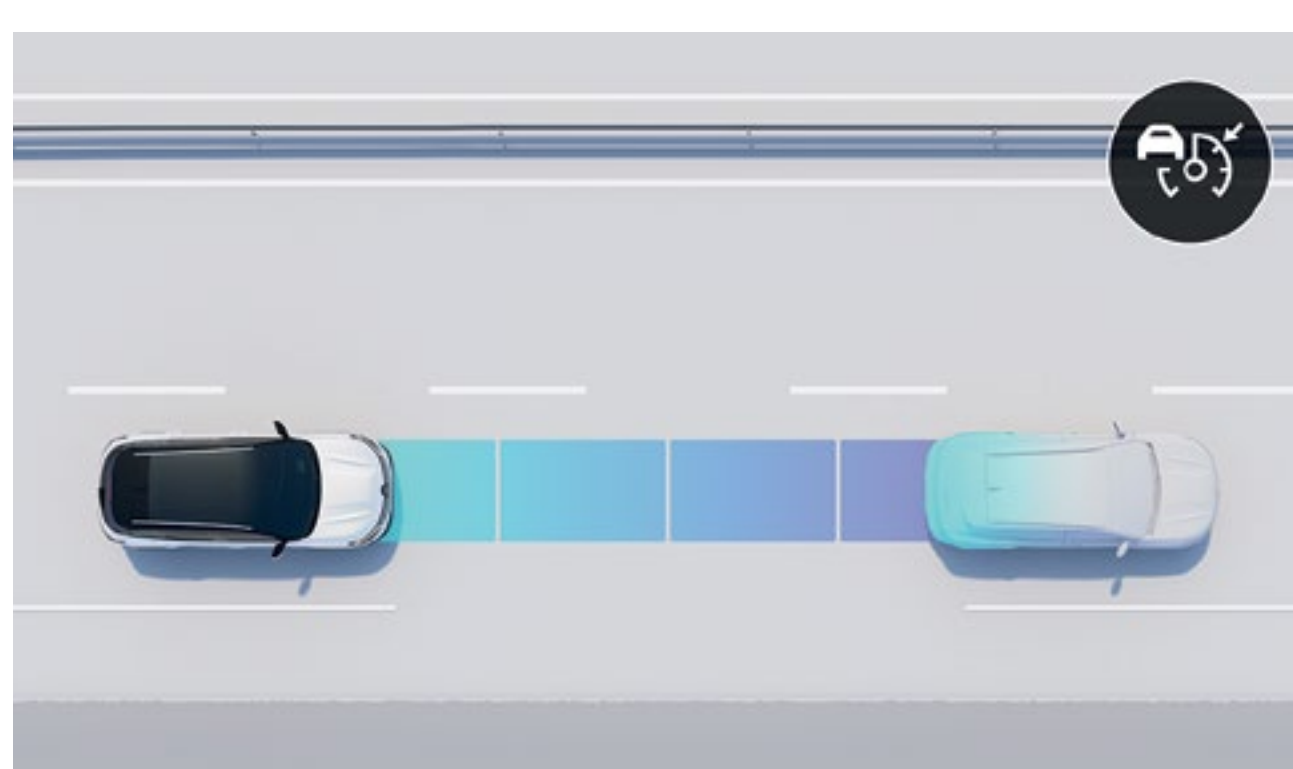

tempomatul adaptiv inteligent⁽¹⁾

Păstrează distanța de siguranță adecvată față de autovehiculul din față frânând autovehiculul când această distanță este prea mică și accelerând când drumul este liber. De asemenea, analizează situația din trafic pentru a regla viteza în mod anticipativ.



faruri Matrix LED Vision

Sistemul ajustează automat forma fasciculului luminos la situația din trafic și la condițiile meteorologice pentru a evita orbirea celorlalți participanți la trafic și a îmbunătăți vizibilitatea pe timp de noapte.



frânare de urgență în marșarier

Detectează obstacolele din spatele autovehiculului și îl oprește automat în caz de pericol.

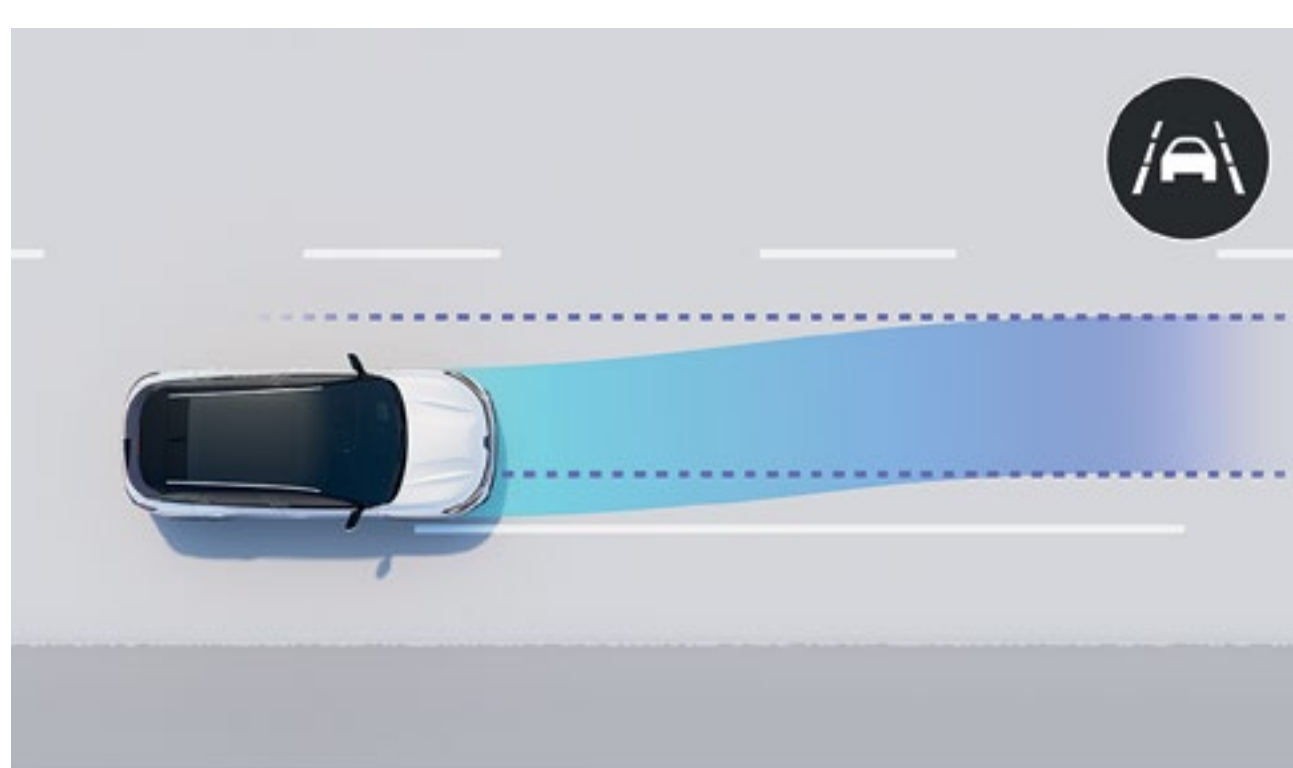

asistent pentru menținerea pe banda de rulare

Aplică o corecție asupra volanului pentru a readuce autovehiculul pe banda de rulare dacă nu activați semnalizatorul de direcție.

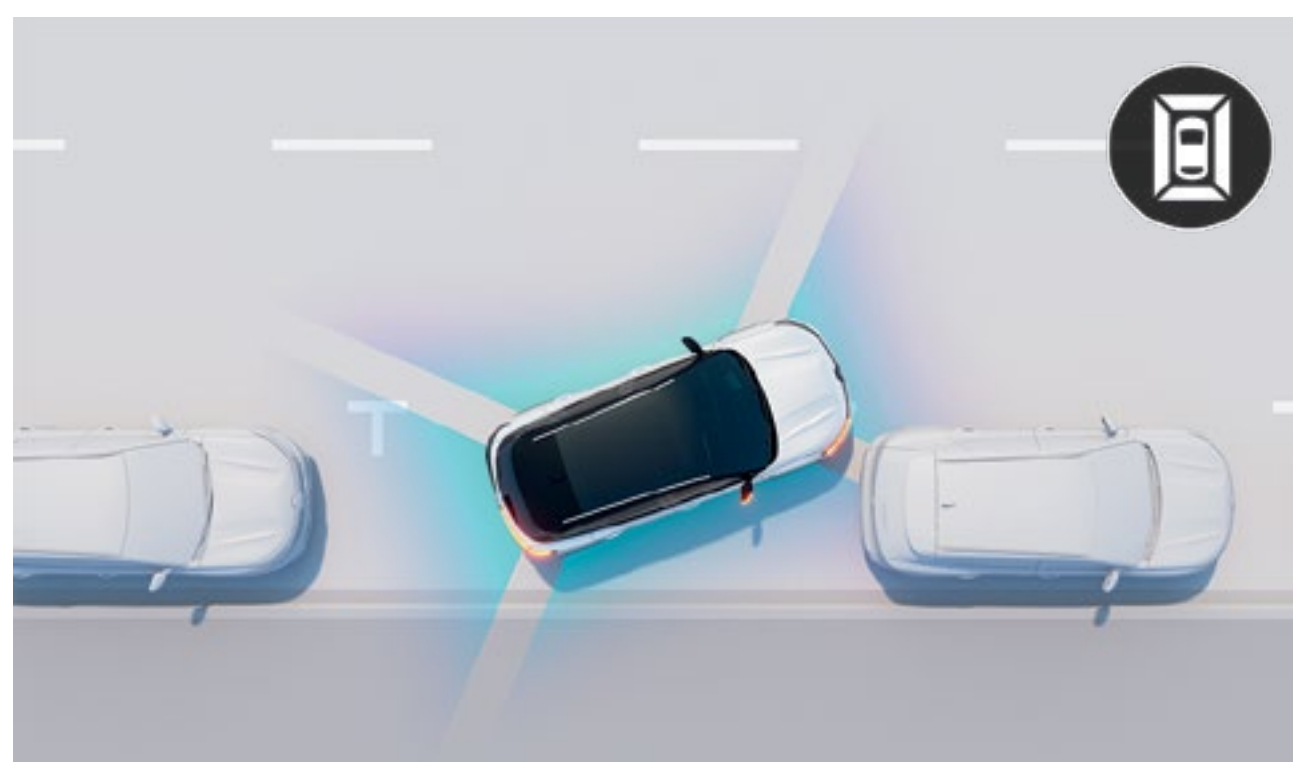

camera 3D de vizualizare la 360°

4 camere, care transmit imagini la 360° cu zona din imediata apropiere a autovehiculului, vă permit să efectuați manevre fără efort.

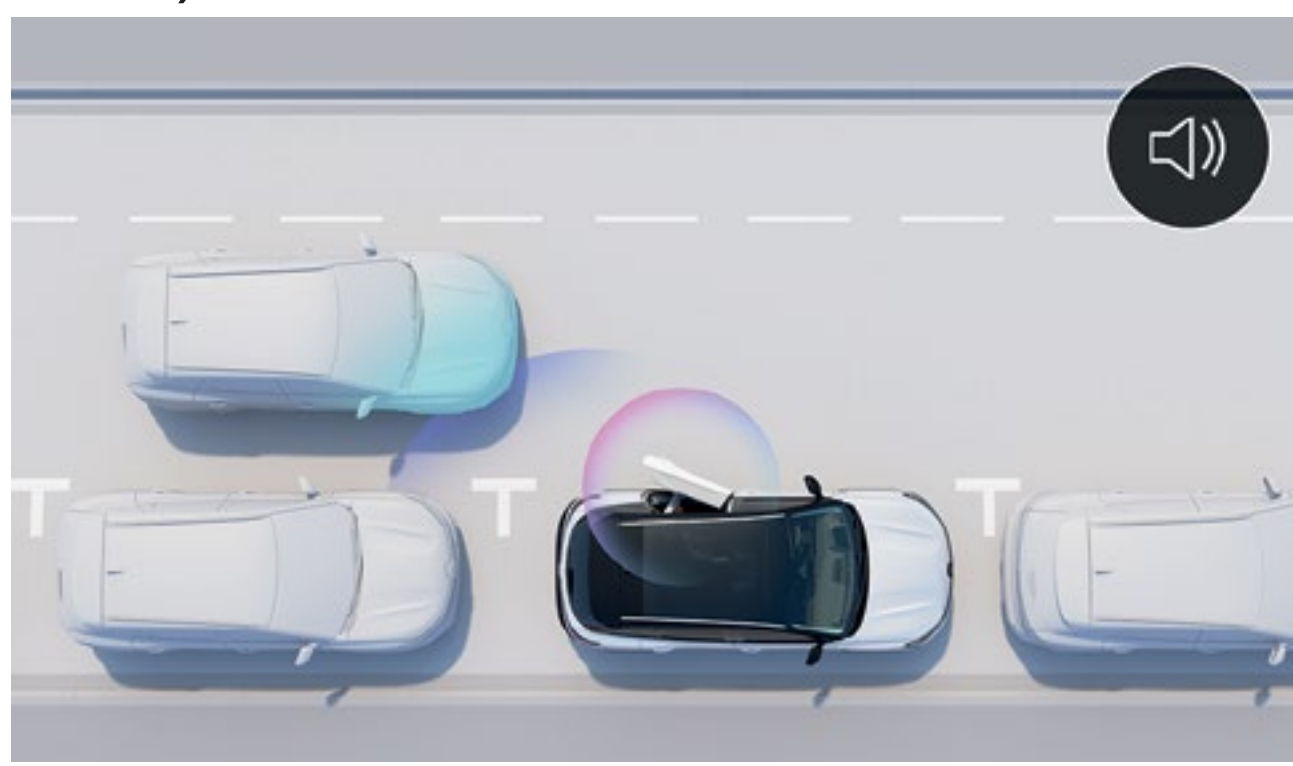

ieșire în siguranță a ocupanților din autovehicul

Vă avertizează dacă un autovehicul se apropie din spate atunci când vreți să deschideți ușa.

conducere

- active driver assist
- sistemul de asistență la pornirea în pantă
- afișaj pe parbriz de 9,3" (210 cm²)
- alertă privind distanța de siguranță
- asistentul predictiv pentru conducere ecologică⁽¹⁾⁽²⁾
- conducere hibridă predictivă⁽¹⁾⁽²⁾
- limitator de viteză
- tempomat
- tempomatul adaptiv
- tempomatul adaptiv inteligent⁽¹⁾

parcare

- sistemul de asistență la parcare cu spatele
- sistemul de asistență la parcare cu fața
- sistemul de asistență la parcare laterală
- camera 3D de vizualizare la 360°
- camera pentru marșarier
- sistemul de parcare mâini libere⁽³⁾

siguranță

- avertizare la schimbarea benzii de rulare
- avertizare privind depășirea benzii de rulare
- asistent pentru menținerea pe banda de rulare
- sistemul de avertizare pentru unghiul mort
- frânare de urgență automată cu asistent în intersecții
- frânare de urgență automată în marșarier
- frânare de urgență automată în zonele urbane/periurbane și cu detectarea pietonilor/bicicliștilor
- sistemul de prevenire la ieșirea din parcare cu spatele
- prevenirea părăsirii benzii la depășire
- sistemul de recunoaștere a indicatoarelor rutiere
- recunoașterea indicatoarelor rutiere cu alertă pentru depășirea vitezei⁽¹⁾
- ieșire în siguranță a ocupanților din autovehicul
- sistemul de monitorizare a atenției șoferului

iluminat

- faruri Matrix LED Vision
- comutare automată a fazei lungi/scurte
- faruri LED Adaptive Vision (cu proiectoare de ceață integrate)

(1) inclus timp de 5 ani

(2) va fi disponibil ulterior

(3) va fi disponibil ulterior pentru motorizarea E-Tech full hybrid.

configurați și comandați →

07. personalizare

culori caroserie



blanc Glacier⁽¹⁾ (vo)



rouge Flamme⁽²⁾ (vm)



blanc Nacré brillant⁽²⁾ (n)



noire Etoilé (vm)



bleu Iron (vm)



gris Schiste (vm)



gris Schiste satin (s)⁽³⁾

n: sidefat;
s: satinat;
vo: vopsea opacă;
vm: vopsea metalizată.
(1) nu este disponibilă cu acoperișul noir Etoilé, pe versiunea esprit Alpine.
(2) nu este disponibilă pe versiunea Evolution.
(3) disponibilă doar pe versiunea esprit Alpine.
imagini cu titlu de prezentare.

configurați și comandați →

07. personalizare

interioare



Evolution

- jante Maha de 17" din aliaj
- sistem audio Arkamys® Auditorium cu 6 difuzoare
- openR link 9": sistem multimedia conectat cu radio integrat și fără navigație



Techno (Evolution +)

- faruri LED Adaptive Vision (cu proiectoare de ceață integrate)
- jante din aliaj Komah de 19" diamantate negre
- banchetă spate ce culisează pe 16 cm



Techno esprit Alpine (Techno +)

- jante din aliaj Daytona de 20" diamantate negre cu lac fumuriu gri
- acoperiș panoramic negru Diamond
- 4Control advanced (doar pentru E-Tech full hybrid)



Iconic esprit Alpine (Iconic +)

- jante din aliaj Daytona de 20" diamantate negre cu lac fumuriu gri
- tapițerie din material textil cu efect carbon + Alcantara® cu cusături albastre
- conducere hibridă predictivă (valabil pentru E-Tech full hybrid)

Google, Google Assistant, Google Play și Google Maps sunt mărci ale Google LLC.



**descărcați fișierul PDF
despre interioare și echipamente**

07. personalizare

tapiterii



tapițerie din material textil gri închis⁽¹⁾



tapițerie din piele sintetică/material textil gri în degrade⁽²⁾



tapițerie din material textil cu efect carbon + Alcantara®, cusături albastre⁽³⁾

(1) disponibilă standard pe versiunea Evolution.

(2) disponibilă standard pe versiunea Techno.

(3) disponibilă standard pe versiunea esprit Alpine.

jante



jantă Maha 17" din aliaj⁽¹⁾



jantă Altao 18" din aliaj diamantată neagră⁽²⁾



jantă Komah 19" din aliaj diamantată neagră⁽³⁾



jantă Daytona 20" din aliaj diamantată neagră, lac fumuriu gri⁽⁴⁾

(1) disponibilă standard pe versiunea Evolution.

(2) disponibilă cu pachetul Extended Grip pe versiunile Techno și Iconic.

(3) disponibilă standard pe versiunea Techno.

(4) disponibilă standard pe versiunea esprit Alpine.

configurați și comandați →

accesorii



pachete de personalizare

Personalizați elementele decorative exterioare ale autovehiculului cu cele patru pachete de culori: efect carbon, accente aurii, gri deschis sau gri satinat metalizat.



portbagaj de plafon Renault nouveIR

Plecați împreună cu familia sau cu prietenii? Bagajele suplimentare își vor găsi locul în portbagajul de plafon Renault nouveIR, securizat și cu posibilitate de încuiere, cu o capacitate de 380 l, 480 l sau 630 l.



cârlig de remorcare retractabil electric

Cârligul de remorcare retractabil 100% electric se depliază automat prin simpla apăsare a unui buton de comandă situat în portbagaj. Retractable în câteva secunde, devine invizibil și nu afectează designul autovehiculului.



trepte

Evidențiați stilul robust al Renault Austral cu trepte care facilitează accesul la accesorii de pe plafon și protejează caroseria de impacturile minore din utilizarea zilnică.



covoraș din material textil esprit Alpine

Alegeți dintr-o gamă completă de covorașe pentru a proteja interiorul autovehiculului. Subliniați aspectul deosebit de sportiv prin semnătura exclusivistă a covorașelor din material textil esprit Alpine.



**descărcați broșura de accesorii
în format PDF**

configurați și comandați →

07. personalizare

motorizări

E-Tech full hybrid 200 cp	mild hybrid 160 cp auto	mild hybrid 140 cp
motorizare		
full hybrid + benzină fără plumb (E10)	benzină fără plumb (E10)	
putere maximă kW CEE (cp) / regim de (rpm)		
96 kW până la 4.500 rpm (doar motorul termic)	116 kW / 5.250 până la 5.500 rpm	103 kW / 4 500 până la 5.750 rpm
cuplu maxim (Nm CEE) / regim de (rpm)		
205 Nm / 1.750 rpm	270 Nm / 1.800 până la 3.750 rpm	260 Nm / 1750 până la 3.500 rpm
baterii		
litiu-ion		
performanțe		
viteză maximă (km/h)		
175		
0 - 100 km/h (s)		
8,4	9,7	10,7



**descărcați fișierul PDF
cu motorizări**

dimensiuni și volume

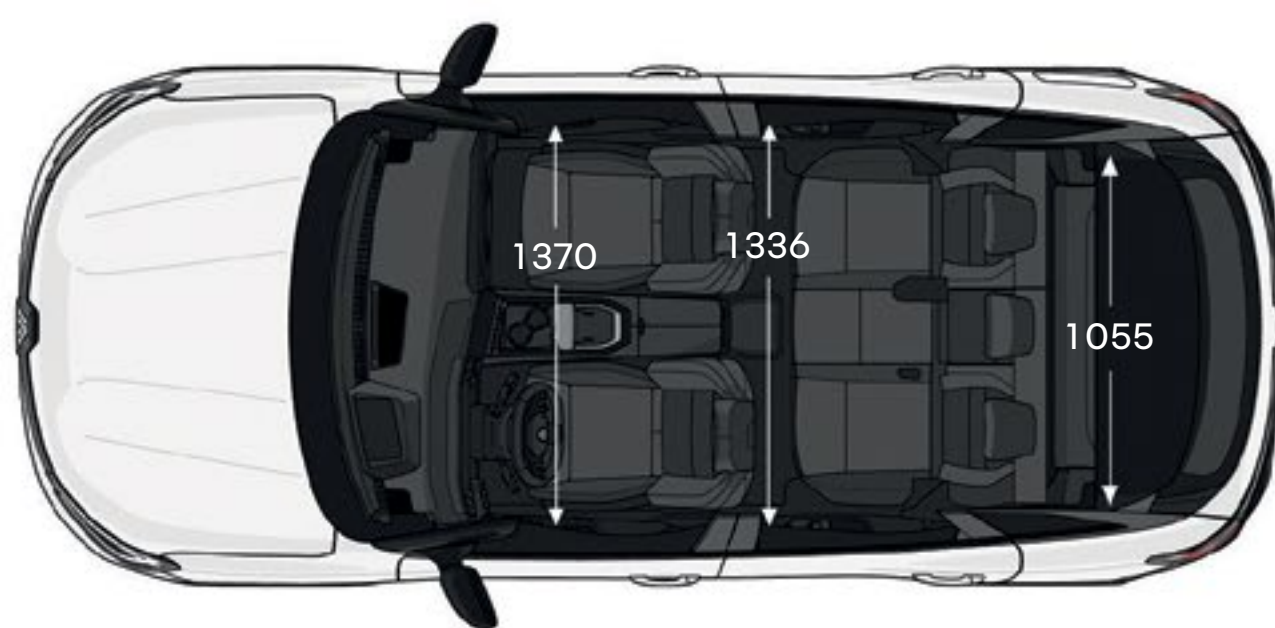
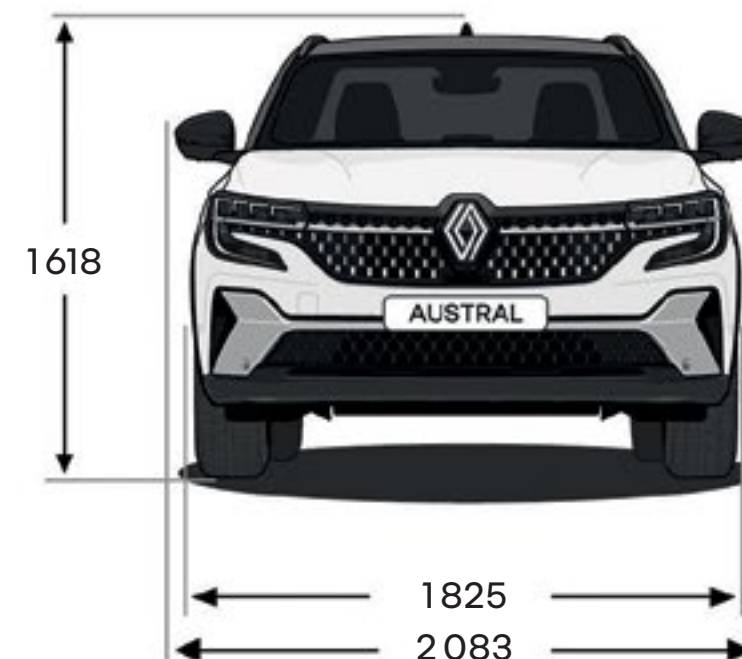
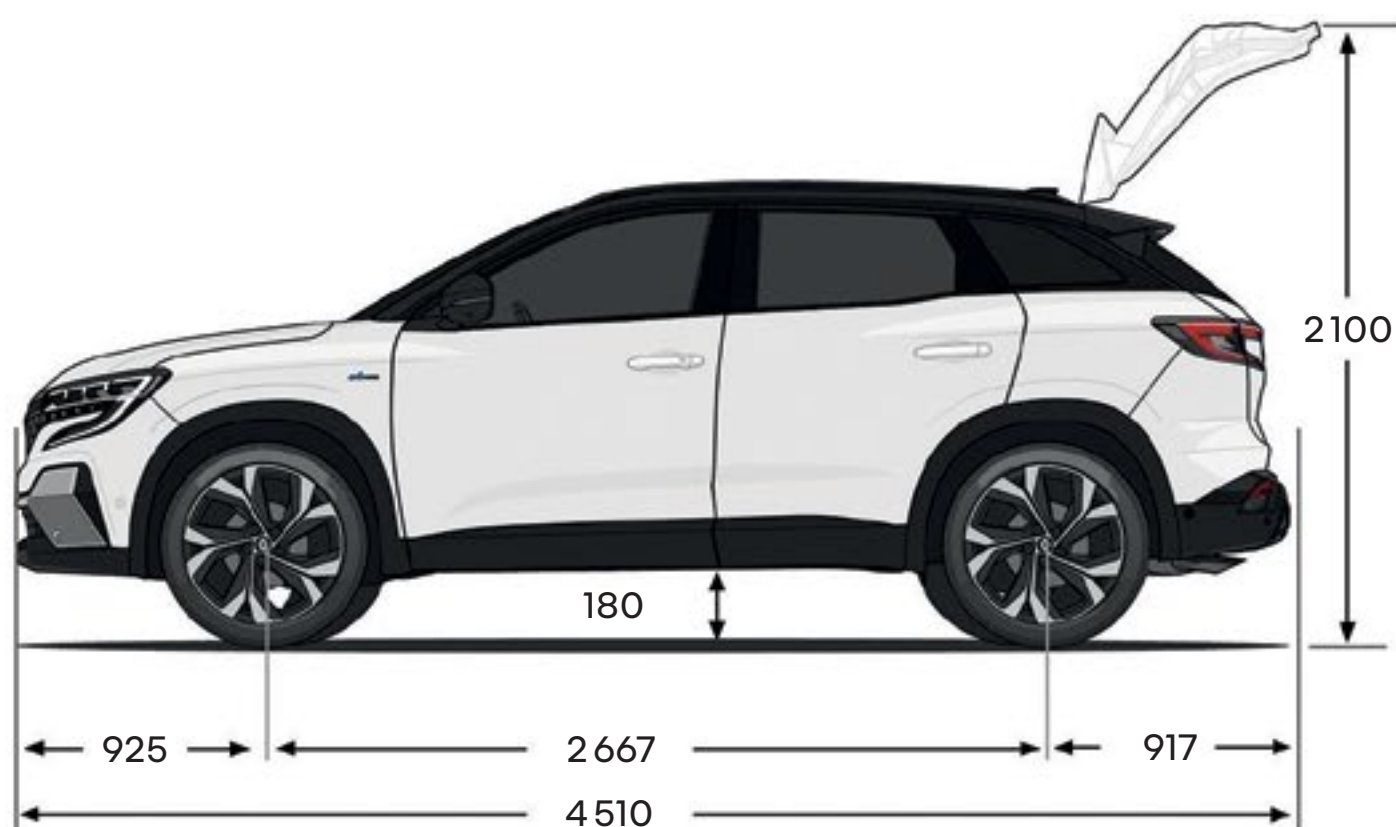

dimensiuni în (mm).

volumul portbagajului (dm ³ vda)	mild hybrid	E-Tech full hybrid
cu bancheta spate fixă	499	430
cu bancheta spate culisantă pe 16 cm	până la 575	până la 555
cu bancheta spate rabatată maximum	1525	1455

configurați și comandați →

Renault care service

Înlocuiți cele necesare la momentul potrivit. Funcționalitățile de întreținere conectată și predictivă facilitează întreținerea Renault Austral E-Tech full hybrid. Iar aplicația My Renault vă oferă acces rapid la devize, programări online sau istoricul de întreținere.

[aflați mai multe despre Renault care service](#)



Au fost depuse toate eforturile astfel încât conținutul prezentei broșuri să fie exact și actualizat la data publicării. Acest document a fost elaborat pornind de la produsele preserie sau prototipuri. În cadrul politicii de îmbunătățire continuă a produselor sale, Renault își rezervă dreptul de a modifica, în orice moment, conținutul legat de specificațiile, autovehiculele și accesoriile descrise și reprezentate. Aceste modificări sunt aduse la cunoștința concesionarilor Renault în cel mai scurt timp. În funcție de țara de comercializare, versiunile pot fi diferite și este posibil ca anumite echipamente să nu fie disponibile (standard, opțional sau ca accesorii). Vă rugăm să consultați concesionarul local pentru a primi cele mai recente informații. Având în vedere limitele de natură tehnică legate de tipărirea acestui material, culorile reproduse în prezentul document pot fi ușor diferite de culorile reale ale vopselei sau de materialele folosite la interior. Toate drepturile rezervate. Este interzisă reproducerea sub orice formă sau prin orice mijloace a prezentei broșuri, parțial sau integral, fără acordul prealabil, furnizat în scris, din partea Renault.

Publicis – fotografii realizate de: C. Violet, F. Schlosser, S. Staub, © Renault Marketing 3D-Commerce – noiembrie 2023.

Renault recomandă



configurați și comandați →